

Рекомендации по эксплуатации

1. Мебель рекомендуется эксплуатировать в проветриваемом, сухом помещении с температурой воздуха не ниже 10С и относительной влажностью не более 70%.
2. Мебель, транспортируемую в условиях минусовой температуры, при установке в помещении следует немедленно протереть сухой мягкой тканью как снаружи, так и внутри.
3. Мебель должна быть защищена от прямого попадания солнечных лучей, не должна размещаться вблизи отопительных приборов, сырых и холодных стен. Поверхность деталей мебели оберегать от попадания влаги, щелочей, ацетона, спирта и кислот, а также от механических повреждений. На поверхность мебели не следует ставить горячие предметы. При случайном попадании жидкости мебель немедленно протереть мягкой тканью. Удалять пыль с поверхности, облицованной специальными пленками, следует сухой мягкой тканью.
4. Зеркала и стекла рекомендуется чистить любыми средствами, предназначенными для этих целей.
5. В мебели, имеющей крепление болтами, винтами, шурупами, при ослаблении соединений, необходимо периодически подтягивать все крепёжные элементы.

При правильной эксплуатации изделия срок службы составляет 10 лет.

Внимание!

В случае обнаружения производственных дефектов обратитесь к продавцу с гарантийным талоном, заполненным по месту приобретения изделия. Гарантийный талон выписывается отдельным документом и заполняется продавцом на момент продажи изделия.

К сведению покупателя

Предприятие оставляет за собой право вносить изменения в конструктивные элементы мебели на основе внедрения передовых технологий, улучшающих качество выпускаемой продукции.

ИНСТРУКЦИЯ ПО СБОРКЕ И ЭКСПЛУАТАЦИИ

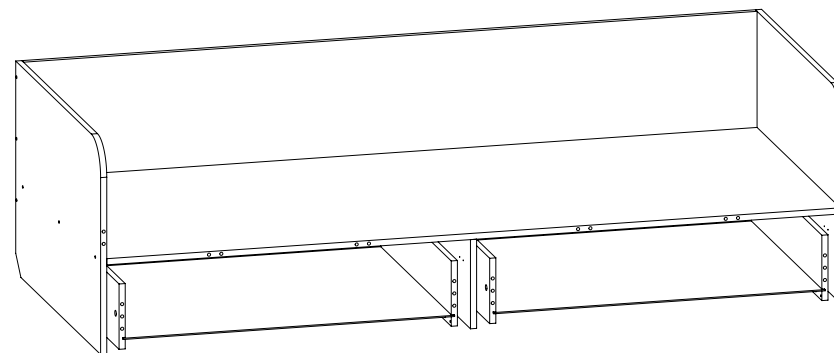

Мебель бытовая "Капитошка"

Кровать ДК-11К (корпус ДК-11)

ГОСТ 19917-93

Габаритные размеры в мм,
(с учетом фасадов)

1940x840x555

(длина; ширина; высота)

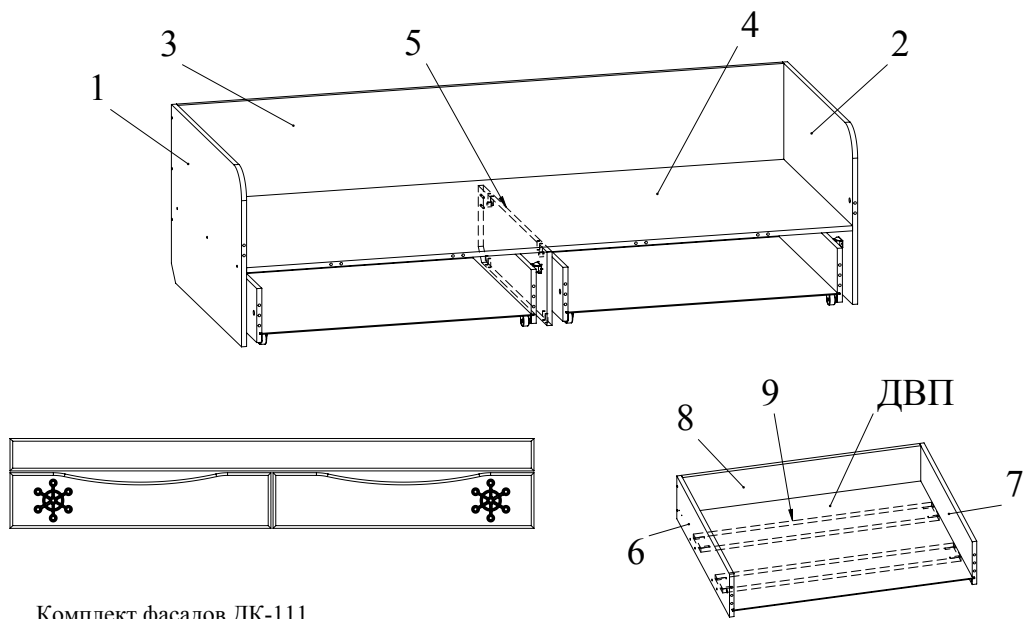

Комплект фасадов ДК-111
Рисунок на фасадах меняется
в зависимости от выбранного цвета

Ведомость деталей			
№	Ширина	Длина	Кол.
1	824	550	1
2	824	550	1
3	400	1908	1
4	808	1908	1
5	232	808	1
6	170	700	2
7	170	700	2
8	170	848	2
9	100	848	4
10	698	862	2

Ведомость комплектующих			
№	Рис.	Наименование	Кол.
1		Конфирмат 7x50	42
2		Шкант	16
3		Шпилька минификса	12
4		Головка минификса	12
5		Подпятник (гвоздь)	6
6		Заглушка конфирматная	42
7		Заглушка минификса	6
8		Ролик ящика для постели	8
9		Ролик стационарный h32	8
10		Винт М5х10,5	16
11		Шуруп 3,5х16	16
12		Силиконовый отбойник	3
13		Ключ конфирматный	1

Рекомендованный порядок сборки изделия

1. При помощи шурупов 3,5x16 прикрутить ролики стационарные на боковины 1 и 2 с внутренней стороны и на стойку 5 с двух сторон.
2. Вкрутить шпильки минификсов в соответствующие плоскостные отверстия дна 4 и фасадной планки (Рис. 1).
3. Вставить головки минификсов в соответствующие плоскостные отверстия боковин 1, 2, стойки 5 и дна 4 (Рис. 2).
4. Вбить шканты в соответствующие торцевые отверстия боковин 1, 2, стойки 5 и дна 4 (Рис. 2).
5. Соединить при помощи конфирматов 7x50 боковину 1 со спинкой 3 (Рис. 3).
6. При помощи конфирматов 7x50 соединить спинку 3 со стойкой 5 (Рис. 3).
7. Установить дно 4 на стойку 5 и зафиксировать, повернув конфирматным ключом головки минификсов по часовой стрелке до упора. При помощи конфирматов 7x50 скрепить дно 4 с боковиной 1 и стенкой 3 (Рис. 4).
8. Соединить при помощи конфирматов 7x50 боковину 2 с дном 4 и стенкой 3 (Рис. 4).
9. Установить фасадную планку на боковины 1, 2 и дно 4 и зафиксировать, повернув конфирматным ключом головки минификсов по часовой стрелке до упора (Рис. 5).
10. Прикрутить винтами 5x10,5 ролики ящика для постели к боковинам ящика 6, 7 с внутренней стороны. При помощи шурупов 3,5x16 прикрутить ролики стационарные на боковины ящика 6, 7 с наружной стороны.
11. Вкрутить шпильки минификсов в соответствующие плоскостные отверстия фасада ящика. Вставить головки минификсов в соответствующие плоскостные отверстия боковин ящика 6, 7. Вбить шканты в соответствующие торцевые отверстия боковин ящика 6, 7.
12. Скрепить при помощи конфирматов 7x50 боковины ящика 6, 7 и задник ящика 8. Вставить в паз дно ящика из ДВП. Установить фасад ящика и зафиксировать, повернув конфирматным ключом головки минификсов по часовой стрелке до упора (Рис. 6).
13. Соединить при помощи конфирматов 7x50 распорные планки 9 с боковинами ящиков 6, 7 (Рис. 7).
14. Второй ящик собирается аналогично.
15. На боковины 1, 2 и стойку 5 приклеить силиконовые отбойники для фасадов ящиков.
16. Установить ящики на отведенные для них места (Рис. 8)
17. Установить заглушки минификсов и конфирматов.



Рис.1



Рис.2

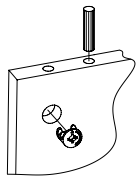

Рис.3

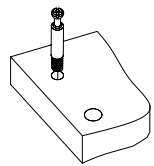

Рис.4

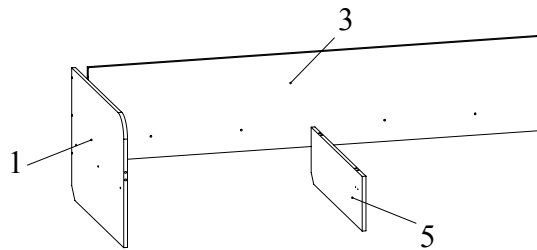

Рис.5

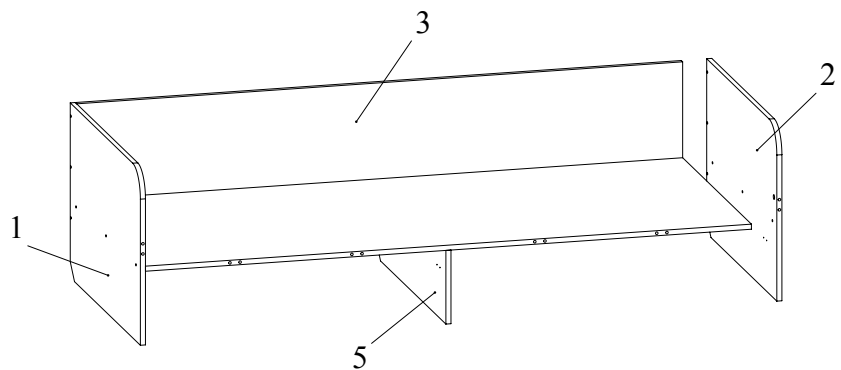

Рис.6

Фасад ДК-111

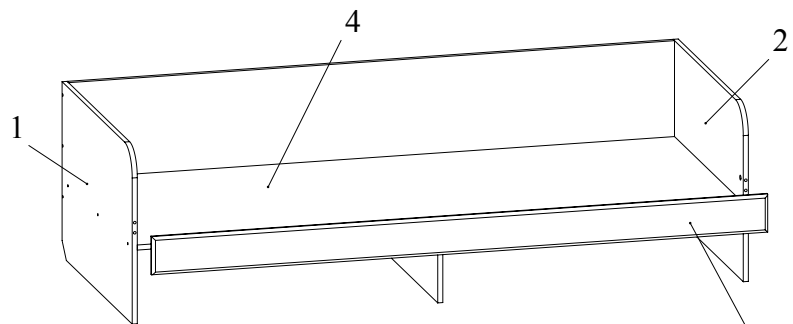

Рис.7

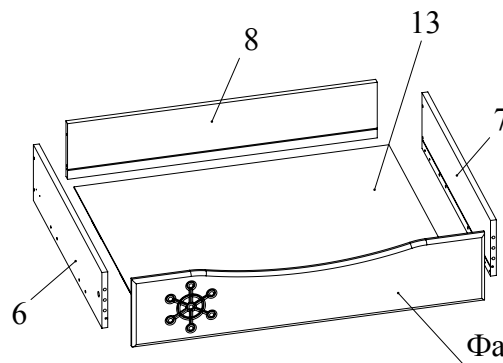
Фасад ДК-111

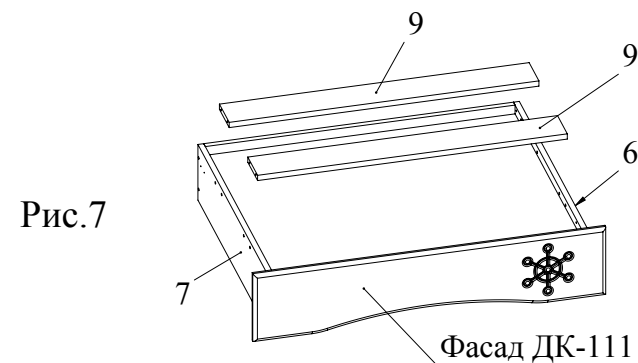
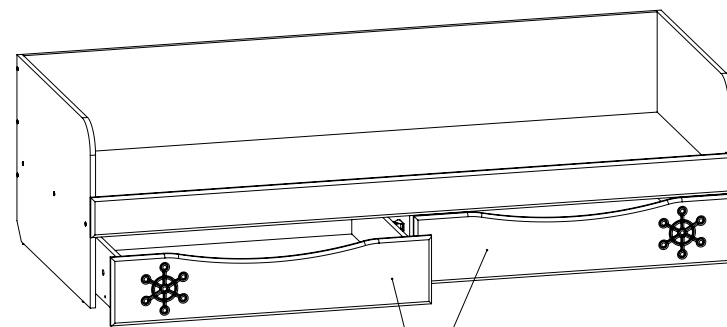

Фасады ДК-111

Рис.8